

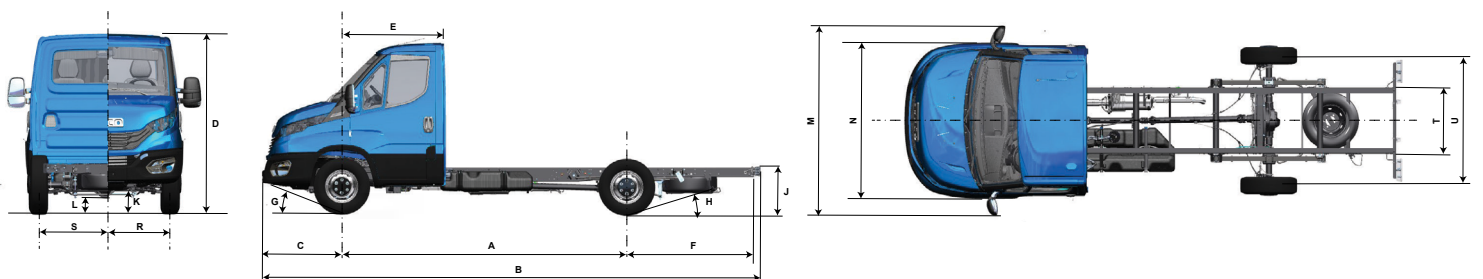

## DAILY 30-160

Escolha uma cor da sua preferência:  Branco Iveco  Amarelo Florence  Verde Montreal  Azul Iveco  Azul Milano  Rosé Gold  Vermelho Modena  Vermelho Ferrara  Marrom Verona  Prata Bari  Cinza Mônaco  Preto Vulcano

DIMENSÕES (mm)		CABINE SIMPLES
Distância entre-eixos	A	3.750
Comprimento total	B	6.552
Largura da cabine - Com retrovisores	M	2.429
Largura da cabine - Sem retrovisores	N	2.052
Altura da cabine	D	2.277
Altura chassi ao solo	J	764
Ângulo de entrada	G	18°
Ângulo de saída	H	16°
Balanço Dianteiro	C	1.048
Balanço Traseiro	F	1.754
Bitola eixo dianteiro	R	1.731
Bitola eixo traseiro	S	1.699
Raio de giro - Entre paredes	-	7.045
Raio de giro - Entre pneus	-	6.733
Vão livre dianteiro	K	257
Vão livre traseiro	L	289
Espessura longarinas - Externo	T	864
Distância do centro do eixo dianteiro até o frontal da carroceria	E	1.410
Largura veículo na parte traseira	U	1.955
<b>CAPACIDADE DE CARGA (HOMOLOGADA) / PESOS (kg)</b>		
<b>CAPACIDADE DE CARGA (HOMOLOGADA)</b>		
Eixo dianteiro		1.500
Eixo traseiro		2.000
Total		3.500
Capacidade de carga (Payload)		1.507
Capacidade Máxima de Tração (CMT)		6.500
Peso Bruto Total (PBT)		3.500
<b>PESOS EM ORDEM DE MARCHA</b>		
Eixo dianteiro		1.441
Eixo traseiro		552
Total		1.993
<b>DESEMPENHO</b>		
Relação de redução do eixo traseiro		3,73:1
Capacidade de rampa (gradeability)		51% / 55%
Partida em rampa (startability)		28% / 30%
Velocidade máxima no plano		128 km/h



**DAILY 30-160**

<b>MOTOR</b>								
Fabricante / Modelo	FPT / F1C Max							
Alimentação / Injeção	Turbo-intercooler / Injeção eletrônica Common Rail							
Nº de cilindros / Cilindrada	4 cilindros em linha / 2.998 cm <sup>3</sup>							
Potência máxima	160 cv @ 3.500 rpm							
Torque máximo	380 Nm @ 1.600 - 2.900 rpm							
Faixa de rotação econômica	1.500 a 2.400 rpm							
Norma de emissões / Tecnologia	PROCONVE P8 (Euro VI) / EGR e SCR							
<b>TRANSMISSÃO</b>								
Marca / Modelo	ZF 6S 480 VO (ZF EL55)							
Tipo / Acionamento	Manual / Cabo							
Nº de marchas	6 sincronizadas à frente e 1 à ré							
Relações de marchas	1ª	5,07	3ª	1,52	5ª	0,77	Ré	4,82
	2ª	2,61	4ª	1,00	6ª	0,65		
<b>EMBREGEM</b>								
Fabricante / Tipo	Valeo 280 / Monodisco a seco, material de atrito orgânico com acionamento hidráulico							
Diâmetro do disco (mm)	280 mm							
<b>EIXO TRASEIRO</b>								
Tração / Tipo	Tração traseira / Eixo de simples redução							
Marca / Modelo	Dana / 267							
Relação de redução	3,73 : 1							
<b>SUSPENSÕES</b>								
Dianteira / Modelo	Suspensão mecânica independente tipo duplo A, com barra estabilizadora e barras de torção longitudinais, com barra estabilizadora e amortecedores telescópicos hidráulicos de dupla ação.							
Traseira	Suspensão mecânica com mola parabólica simples estágio assimétrica de duplo estágio, com amortecedor telescópico hidráulico de dupla ação e barra estabilizadora.							
<b>CHASSI</b>								
Tipo	Escada com Longarinas planas com perfil "C" e travessas tubulares ou planas rebitadas Dimensões do perfil 172 x 66 x 4 mm							
Material	Aço Fe E 420 / LNE 380							
<b>DIREÇÃO</b>								
Marca / Modelo	CAAS							
Tipo	Pinhão e cremalheira com assistência hidráulica							
<b>FREIOS</b>								
Freio de serviço	A disco nas 4 rodas, com discos ventilados nas rodas dianteiras e maciços nas rodas traseiras, com indicador de baixo nível do fluido de freio e de desgaste de pastilhas. ABS - Anti-lock Braking System: Sistema de Freio Antitravamento EBD/EBL - Electronic Brakeforce Distribution: Distribuição eletrônica da força de frenagem, evitando o travando das rodas							
Freio de estacionamento	Tambor com acionamento mecânico por cabos, atuando no eixo traseiro							
ESP/ESC – Sistema de Controle de Estabilidade	HHC – Hill Hold Control: mantém a pressão nos freios por 2 segundos, auxiliando na partida do veículo HBA – Hydraulic Brake Assist: aumento da pressão do freio quando o pedal de freio for acionado de forma rápida reduzindo a distância de parada. HFC – Hydraulic Fading Compensation: sistema detecta condição anormal do sistema de freio e aumenta a pressão do circuito até a intervenção do ABS HRB – Hydraulic Rear Wheel Boost: no caso de uma frenagem de emergência, quando os freios dianteiros já estão em controle de ABS, aumenta a pressão nos freios traseiros, aumentando sua capacidade de manobra. EUC – Extended Understeering Control: no caso de o veículo perder aderência das rodas dianteiras (sair de dianteira), atua intervindo no torque e no freio do veículo, aumentando sua capacidade de manobra. RMI – Roll Movement Intervention: mitiga situações de rolagem perigosa durante a condução altamente dinâmica. ROM – Roll Over Mitigation: mitiga situações de rolagem perigosa durante situações quase estacionárias. TSM – Trailer Sway Mitigation: detecta a presença de um reboque e adapta a estratégia de controle do ESP/ESC de modo a não influenciar negativamente a dinâmica do sistema de reboque veicular. LAC – Adaptive Load Control: estima a distribuição de carga no veículo.							
<b>RODAS E PNEUS</b>								
Rodas - Material / Dimensões	Aço / 6,5" x 16" / Rodagem traseiro simples							
Pneus	225/75 R16							
<b>VOLUMES DE ABASTECIMENTO (litros)</b>								
Tanque de Combustível / Material	65 ℓ / Plástico (série) ou 90 ℓ / Plástico (opcional)							
Tanque de Arla	17 ℓ							
Motor (cárter)	8,6 ℓ (9,3 ℓ com troca de filtro)							
Caixa de câmbio	2,4 ℓ							
Sistema de arrefecimento	10,9 ℓ							
Eixo traseiro diferencial	3,2 ℓ							
<b>SISTEMA ELÉTRICO</b>								
Bateria	12 V x 100 Ah							
Alternador	12V - 210 A							
<b>CABINE</b>								
Tipo	Tipo semiavançada, com estrutura em painéis de chapa de aço, fixada ao chassi por coxins elásticos. Tratamento cataforético anticorrosão e aplicação de materiais de isolamento acústico e antiabrasão.							
Segurança	Air bag para motorista e passageiro (série)							

# IVECO



## DAILY 35-160 / 35-180 HI-MATIC

Escolha uma cor da sua preferência:  Branco Iveco  Amarelo Florence  Verde Montreal  Azul Iveco  Azul Milano  Rosé Gold  Vermelho Modena  Vermelho Ferrara  Marrom Verona  Prata Bari  Cinza Mônaco  Preto Vulcano

DIMENSÕES (mm)		CABINE SIMPLES	
Distância entre-eixos	A	3.520	3.750
Comprimento total	B	5.894	6.552
Largura da cabine - Com retrovisores	M		2.429
Largura da cabine - Sem retrovisores	N		2.052
Altura da cabine	D	2.285	2.283
Altura chassi ao solo	J	795	809
Ângulo de entrada	G		18°
Ângulo de saída	H		16°
Balanço dianteiro	C		1.048
Balanço traseiro	F	1.329	1.754
Bitola eixo dianteiro	R		1.732
Bitola eixo traseiro	S		1.699
Raio de giro - Entre paredes	-	6.683	7.045
Raio de giro - Entre pneus	-	6.373	6.733
Vão livre dianteiro	K		252
Vão livre traseiro	L		226
Espessura longarinas - Externo	T		864
Distância do centro do eixo dianteiro até o frontal da carroceria	E		1.410
Largura veículo na parte traseira	U		1.955
<b>CAPACIDADE DE CARGA (HOMOLOGADA) / PESOS (kg)</b>			
<b>CAPACIDADE DE CARGA (HOMOLOGADA)</b>			
Eixo dianteiro - Manual / Automático			1.500
Eixo traseiro - Manual / Automático			2.000
Total - Manual / Automático			3.500
Capacidade de carga - Manual / Automático	1.444 / 1.410		1.430 / 1.390
Capacidade Máxima de Tração (CMT)			6.500
Peso Bruto Total (PBT)			3.500
<b>PESOS EM ORDEM DE MARCHA</b>			
Eixo dianteiro - Manual / Automático	1.445 / 1.470		1.450 / 1.470
Eixo traseiro - Manual / Automático	611 / 620		620 / 640
Total - Manual / Automático	2.056 / 2.090		2.070 / 2.110
<b>DESEMPENHO</b>			
Relação de redução do eixo traseiro			3,73:1
Capacidade de rampa - Manual / Automático			55% / 69%
Partida em rampa - Manual / Automático			30% / 69%
Velocidade máxima no plano			Limitada eletronicamente a 128 km/h

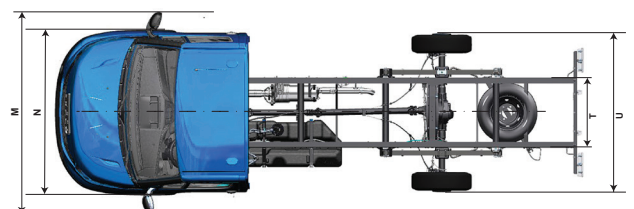
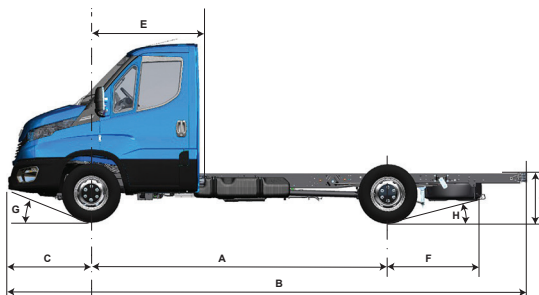

**DAILY 35-160 / 35-180 HI-MATIC**

<b>MOTOR</b>																		
Fabricante / Modelo	FPT / F1C Max																	
Alimentação / Injeção	Turbo-intercooler / Injeção eletrônica Common Rail																	
Nº de cilindros / Cilindrada	4 cilindros em linha / 2.998 cm <sup>3</sup>																	
Potência máxima - Manual / Automático	160cv (3.500 rpm) / 180cv (3.500 rpm)																	
Torque máximo - Manual / Automático	380Nm (1.600 - 2.900 rpm) / 430Nm (1.600 - 2.900 rpm)																	
Faixa de rotação econômica	1.500 a 2.400 rpm																	
Norma de emissões / Tecnologia	PROCONVE P8 (Euro VI) / EGR e SCR																	
<b>TRANSMISSÃO</b>																		
Marca / Modelo - Manual / Automático	ZF 6S 480 VO (ZF EL55) / ZF 8HP																	
Acionamento	Manual / Automático																	
Nº de marchas - Manual / Automático	6 sincronizadas à frente e 1 à ré / 8 sincronizadas à frente e 1 a ré																	
Relações de marchas	Manual							Hi-Matic										
	1ª	5,070	3ª	1,534	5ª	0,770	Ré	4,823	1ª	4,714	3ª	2,106	5ª	1,285	7ª	0,839	Ré	3,317
	2ª	2,614	4ª	1,000	6ª	0,657			2ª	3,143	4ª	1,667	6ª	1,00	8ª	0,667		
<b>EMBREAGEM - TRANSMISSÃO MANUAL</b>																		
Fabricante / Tipo	Valeo 280 / Monodisco a seco, material de atrito orgânico com acionamento hidráulico																	
Diâmetro do disco (mm)	280 mm																	
<b>EIXO TRASEIRO</b>																		
Tração / Tipo	Tração traseira / Eixo de simples redução																	
Marca / Modelo	Dana / 267																	
Relação de redução	3,73 : 1																	
<b>SUSPENSÕES</b>																		
Dianteira / Modelo	Suspensão mecânica independente tipo duplo A, com barra estabilizadora e barras de torção longitudinais, com barra estabilizadora e amortecedores telescópicos hidráulicos de dupla ação.																	
Traseira	Suspensão mecânica com mola parabólica simples estágio assimétrica de duplo estágio, com amortecedor telescópico hidráulico de dupla ação e barra estabilizadora.																	
<b>CHASSI</b>																		
Tipo	Escada com Longarinas planas com perfil "C" e travessas tubulares ou planas rebitadas Dimensões do perfil 174 x 66 x 5 mm																	
Material	Aço Fe E 420 / LNE 380																	
<b>DIREÇÃO</b>																		
Marca / Modelo	CAAS																	
Tipo	Pinhão e cremalheira com assistência hidráulica																	
<b>FREIOS</b>																		
Freio de serviço	A disco nas 4 rodas, com discos ventilados nas rodas dianteiras e maciços nas rodas traseiras, com indicador de baixo nível do fluido de freio e de desgaste de pastilhas ABS - Anti-lock Braking System: Sistema de Freio Antitravamento EBD/EBL - Electronic Brakeforce Distribution: Distribuição eletrônica da força de frenagem, evitando o travando das rodas																	
Freio de estacionamento	Tambor com acionamento mecânico por cabos, atuando no eixo traseiro																	
ESP/ESC – Sistema de Controle de Estabilidade	HHC – Hill Hold Control: mantém a pressão nos freios por 2 segundos, auxiliando na partida do veículo. HBA – Hydraulic Brake Assist: aumento da pressão do freio quando o pedal de freio for acionado de forma rápida reduzindo a distância de parada. HFC – Hydraulic Fading Compensation: sistema detecta condição anormal do sistema de freio e aumenta a pressão do circuito até a intervenção do ABS. HRB – Hydraulic Rear Wheel Boost: no caso de uma frenagem de emergência, quando os freios dianteiros já estão em controle de ABS, aumenta a pressão nos freios traseiros, aumentando sua capacidade de manobra. EUC – Extended Understeering Control: no caso de o veículo perder aderência das rodas dianteiras (sair de dianteira), atua intervindo no torque e no freio do veículo, aumentando sua capacidade de manobra. RMI – Roll Movement Intervention: mitiga situações de rolagem perigosa durante a condução altamente dinâmica. ROM – Roll Over Mitigation: mitiga situações de rolagem perigosa durante situações quase estacionárias. TSM – Trailer Sway Mitigation: detecta a presença de um reboque e adapta a estratégia de controle do ESP/ESC de modo a não influenciar negativamente a dinâmica do sistema de reboque veicular. LAC – Adaptive Load Control: estima a distribuição de carga no veículo.																	
<b>RODAS E PNEUS</b>																		
Rodas - Material / Dimensões	Aço / 6,5" x 16" / Rodagem traseiro simples																	
Pneus	225/75 R16																	
<b>VOLUMES DE ABASTECIMENTO (litros)</b>																		
Tanque de combustível / Material	90 ℓ / Plástico																	
Tanque de Arla	17 ℓ																	
Motor (cárter)	8,6 ℓ (9,3 ℓ com troca de filtro)																	
Caixa de câmbio - Manual / Automático	2,4 ℓ / 9,5 ℓ (para reposição abastecer 5 ℓ)																	
Sistema de arrefecimento	10,9 ℓ																	
Eixo traseiro diferencial	3,2 ℓ																	
<b>SISTEMA ELÉTRICO</b>																		
Bateria	12 V x 100 Ah																	
Alternador	12V - 210 Ah																	
<b>CABINE</b>																		
Tipo	Tipo semiavançada, com estrutura em painéis de chapa de aço, fixada ao chassi por coxins elásticos. Tratamento cataforético anticorrosão e aplicação de materiais de isolamento acústico e antiabrasão.																	
Segurança	Air bag para motorista e passageiro (série)																	

# IVECO

## DAILY 45-160 / 45-180 HI-MATIC

Escolha uma cor da sua preferência:  Branco Iveco  Amarelo Florence  Verde Montreal  Azul Iveco  Azul Milano  Rosé Gold  Vermelho Modena  Vermelho Ferrara  Marrom Verona  Prata Bari  Cinza Mônaco  Preto Vulcano

DIMENSÕES (MM)	CABINE SIMPLES		CABINE DUPLA	
Distância entre-eixos	A	3.520	3.750	3.750
Comprimento total	B	5.894	6.552	6.552
Largura da cabine - Com retrovisores	M		2.429	
Largura da cabine - Sem retrovisores	N		2.052	
Altura da cabine	D	2.285	2.288	2.227
Altura chassi ao solo	J	795	651	790
Ângulo de entrada	G	18°	20°	20°
Ângulo de saída	H	16°	13°	13°
Balanço dianteiro	C		1.048	
Balanço traseiro	F	1.240	1.665	1.665
Bitola eixo dianteiro	R		1.732	
Bitola eixo traseiro	S		1.699	
Raio de giro - Entre paredes	-	6.683	7.045	7.045
Raio de giro - Entre pneus	-	6.373	6.733	6.733
Vão livre dianteiro	K	252	211	211
Vão livre traseiro	L		182	
Espessura longarinas - Externo	T		864	
Distância do centro do eixo dianteiro até o frontal da carroceria	E	1.410		2.160
Largura veículo na parte traseira	U		1.955	
<b>CAPACIDADE DE CARGA (HOMOLOGADA) / PESOS (kg)</b>				
<b>CAPACIDADE DE CARGA (HOMOLOGADA)</b>				
Eixo dianteiro			1.850	
Eixo traseiro			2.550	
Total			4.400	
Capacidade de carga - Manual / Automático		2.344 / 2.320	2.330 / 2.305	2.165 / 2.138
Capacidade Máxima de Tração (CMT)			6.500	
Peso Bruto Total (PBT)			4.400	
<b>PESOS EM ORDEM DE MARCHA</b>				
Eixo dianteiro - Manual / Automático		1.445 / 1.455	1.450 / 1.460	1.525 / 1.540
Eixo traseiro - Manual / Automático		611 / 625	620 / 635	710 / 722
Total - Manual / Automático		2.056 / 2.080	2.070 / 2.095	2.235 / 2.262
<b>DESEMPENHO (CÁLCULO TEÓRICO COM PBT 4.400 KG)</b>				
Relação de redução do eixo traseiro			3.73:1	
Capacidade de rampa - Manual / Automático			41% / 45%	
Partida em rampa - Manual / Automático			23% / 45%	
Velocidade máxima no plano			Limitada eletronicamente a 128 km/h	

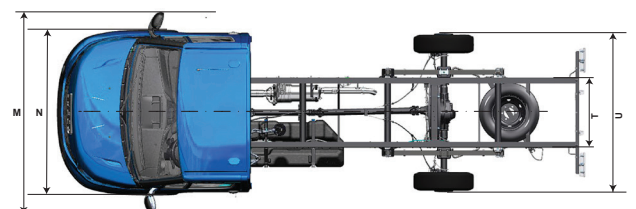
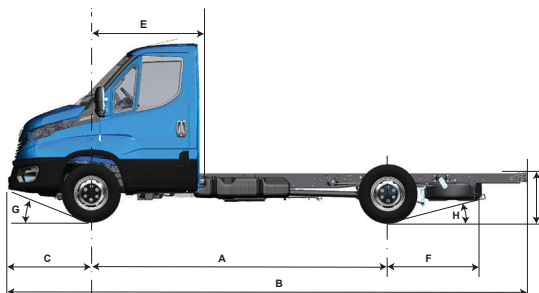
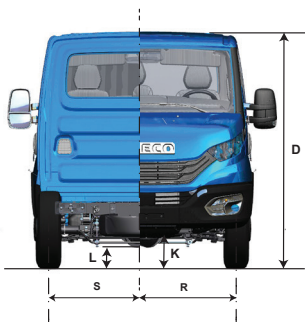

**DAILY 45-160 / 45-180 HI-MATIC**

<b>MOTOR</b>																		
Fabricante / Modelo	FPT / F1C Max																	
Alimentação / Injeção	Turbo-intercooler / Injeção eletrônica Common Rail																	
Nº de cilindros / Cilindrada	4 cilindros em linha / 2.998 cm <sup>3</sup>																	
Potência máxima - Manual / Automático	160cv (3.500 rpm) / 180cv (3.500 rpm)																	
Torque máximo - Manual / Automático	380Nm (1.600 - 2.900 rpm) / 430Nm (1.600 - 2.900 rpm)																	
Faixa de rotação econômica	1.500 a 2.400 rpm																	
Norma de emissões / Tecnologia	PROCONVE P8 (Euro VI) / EGR e SCR																	
<b>TRANSMISSÃO &amp; EMBREAGEM</b>																		
Marca / Modelo - Manual / Automático	ZF 6S 480 VO (ZF EL55) / ZF 8HP																	
Acionamento	Manual / Automático																	
Nº de marchas - Manual / Automático	6 sincronizadas à frente e 1 à ré / 8 sincronizadas à frente e 1 a ré																	
Relações de marchas	Manual								Hi-Matic									
	1ª	5,070	3ª	1,524	5ª	0,770	Ré	4,823	1ª	4,714	3ª	2,106	5ª	1,285	7ª	0,839	Ré	3,317
	2ª	2,614	4ª	1,000	6ª	0,657			2ª	3,143	4ª	1,667	6ª	1,00	8ª	0,667		
<b>EMBREAGEM</b>																		
Fabricante / Tipo	Valeo 280 / Monodisco a seco, material de atrito orgânico com acionamento hidráulico																	
Diâmetro do disco (mm)	280 mm																	
<b>EIXO TRASEIRO</b>																		
Tração / Tipo	Tração traseira / Eixo de simples redução																	
Marca / Modelo	Dana / 267																	
Relação de redução	3,73 : 1																	
<b>SUSPENSÕES</b>																		
Dianteira	Suspensão mecânica independente tipo duplo A, com barra estabilizadora e barras de torção longitudinais, com barra estabilizadora e amortecedores telescópicos hidráulicos de dupla ação.																	
Traseira	Suspensão mecânica com mola parabólica simples estágio assimétrica de duplo estágio, com amortecedor telescópico hidráulico de dupla ação e barra estabilizadora																	
<b>CHASSI</b>																		
Tipo	Escada com Longarinas planas com perfil "C" e travessas tubulares ou planas rebitadas. Dimensões do perfil 174 x 66 x 5 mm																	
Material	Aço Fe E 420 / LNE 380																	
<b>DIREÇÃO</b>																		
Marca / Modelo	CAAS																	
Tipo	Pinhão e cremalheira com assistência hidráulica																	
<b>FREIOS</b>																		
Freio de serviço	A disco nas 4 rodas, com discos ventilados nas rodas dianteiras e maciços nas rodas traseiras, com indicador de baixo nível do fluido de freio e de desgaste de pastilhas. ABS - Anti-lock Braking System: Sistema de Freio Antitravamento EBD/EBL - Electronic Brakeforce Distribution: Distribuição eletrônica da força de frenagem, evitando o travando das rodas																	
Freio de estacionamento	Tambor com acionamento mecânico por cabos, atuando no eixo traseiro																	
ESP/ESC - Sistema de Controle de Estabilidade	HHC - Hill Hold Control: mantém a pressão nos freios por 2 segundos, auxiliando na partida do veículo. HBA - Hydraulic Brake Assist: aumento da pressão do freio quando o pedal de freio for acionado de forma rápida reduzindo a distância de parada. HFC - Hydraulic Fading Compensation: sistema detecta condição anormal do sistema de freio e aumenta a pressão do circuito até a intervenção do ABS. HRB - Hydraulic Rear Wheel Boost: no caso de uma frenagem de emergência, quando os freios dianteiros já estão em controle de ABS, aumenta a pressão nos freios traseiros, aumentando sua capacidade de manobra. EUC - Extended Understeering Control: no caso de o veículo perder aderência das rodas dianteiras (sair de dianteira), atua intervindo no torque e no freio do veículo, aumentando sua capacidade de manobra. RMI - Roll Movement Intervention: mitiga situações de rolagem perigosa durante a condução altamente dinâmica. ROM - Roll Over Mitigation: mitiga situações de rolagem perigosa durante situações quase estacionárias. TSM - Trailer Sway Mitigation: detecta a presença de um reboque e adapta a estratégia de controle do ESP/ESC de modo a não influenciar negativamente a dinâmica do sistema de reboque veicular. LAC - Adaptive Load Control: estima a distribuição de carga no veículo.																	
<b>RODAS E PNEUS</b>																		
Rodas - Material / Dimensões	Aço / 6,5" x 16" / Rodagem traseiro simples																	
Pneus	225/75 R16																	
<b>VOLUMES DE ABASTECIMENTO (litros)</b>																		
Tanque de combustível / Material	90 l / Plástico																	
Tanque de Arla	17 l																	
Motor (cárter)	8,6 l (9,3 l com troca de filtro)																	
Caixa de câmbio - Manual / Automático	2,4 l / 9,5 l (para reposição abastecer 5 l)																	
Sistema de arrefecimento	10,9 l																	
Eixo traseiro diferencial	3,2 l																	
<b>SISTEMA ELÉTRICO</b>																		
Bateria	12 V x 100 Ah																	
Alternador	12V - 210 A																	
<b>CABINE</b>																		
Tipo	Tipo semiavançada, com estrutura em painéis de chapa de aço, fixada ao chassi por coxins elásticos. Tratamento cataforético anticorrosão e aplicação de materiais de isolamento acústico e antiabrasão.																	
Segurança	Air bag para motorista e passageiro (opcional)																	



# DAILY 55-180 MANUAL / HI-MATIC

Escolha uma cor da sua preferência:  Branco Iveco  Amarelo Florence  Verde Montreal  Azul Iveco  Azul Milano  Rosé Gold  Vermelho Modena  Vermelho Ferrara  Marrom Verona  Prata Bari  Cinza Mônaco  Preto Vulcano

DIMENSÕES (mm)		CABINE SIMPLES		CABINE DUPLA
Distância entre-eixos	A	3.520	3.750	3.750
Comprimento total	B	5.894	6.552	6.552
Largura da cabine - Com retrovisores	M		2.429	
Largura da cabine - Sem retrovisores	N		2.052	
Altura da cabine	D	2.269	2.250	2.296
Altura chassi ao solo	J	812	786	793
Ângulo de entrada	G	20°	19°	21°
Ângulo de saída	H		14°	16°
Balanço dianteiro	C		1.048	
Balanço traseiro	F	1.240	1.665	1.665
Bitola eixo dianteiro	R		1.701	
Bitola eixo traseiro	S		1.541	
Raio de giro - Entre paredes	-	6.683	7.045	7.045
Raio de giro - Entre paredes	-	6.373	6.733	6.733
Vão livre dianteiro	K	217	215	202
Vão livre traseiro	L	166	155	158
Espessura das longarinas - Externo	T		864	
Distância do centro do eixo dianteiro até o frontal da carroceria	E		1.410	2.160
Largura veículo na parte traseira	U		1.965	

## CAPACIDADE DE CARGA (HOMOLOGADA) / PESOS (kg)

### CAPACIDADE DE CARGA (HOMOLOGADA)

Eixo dianteiro		1.850	
Eixo traseiro		3.450	
Total		5.300	
Capacidade de carga - Manual / Automático	3.200 / 3.175	3.055 / 3.030	2.978 / 2.955
Capacidade Máxima de Tração (CMT)		8.000	
Peso Bruto Total (PBT) - Técnico / Legal		5.300	

### PESOS EM ORDEM DE MARCHA

Eixo dianteiro - Manual / Automático	1.450 / 1.460	1.495 / 1.505	1.545 / 1.555
Eixo traseiro - Manual / Automático	650 / 665	750 / 765	777 / 790
Total - Manual / Automático	2.100 / 2.125	2.245 / 2.270	2.322 / 2.345

### DESEMPENHO (CÁLCULO TEÓRICO COM PBT 5.300 kg)

Relação de redução do eixo traseiro	4,10 : 1
Capacidade de rampa - Manual / Automático	47% / 45%
Partida em rampa - Manual / Automático	26% / 45%
Velocidade máxima no plano	Limitada eletronicamente a 128 km/h

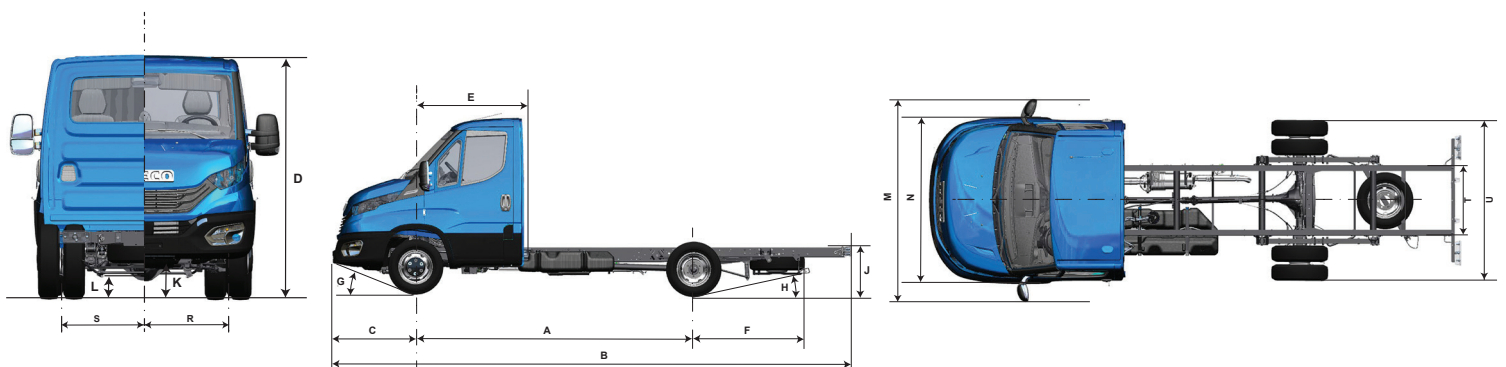

**DAILY 55-180 MANUAL / HI-MATIC**

<b>MOTOR</b>	
Fabricante / Modelo	FPT / F1C Max
Alimentação / Injeção	Turbo-intercooler / Injeção eletrônica Common Rail
Nº de cilindros / Cilindrada	4 cilindros em linha / 2.998 cm <sup>3</sup>
Potência máxima	180 cv @ 3.500 rpm
Torque máximo	430 Nm @ 1.600 - 2900 rpm
Faixa de rotação econômica	1.500 a 2.400 rpm
Norma de emissões / Tecnologia	PROCONVE P8 (Euro VI) / EGR e SCR

<b>TRANSMISSÃO</b>	
Marca / Modelo - Manual / Automático	ZF 6S 480 VO (ZF EL55) / ZF 8HP
Acionamento	Manual / Automático
Nº de marchas - Manual / Automático	6 sincronizadas à frente e 1 à ré / 8 sincronizadas à frente e 1 a ré

Relações de marchas	Manual								Hi-Matic									
	1ª	5,070	3ª	1,524	5ª	0,770	Ré	4,823	1ª	4,714	3ª	2,106	5ª	1,285	7ª	0,839	Ré	3,317
	2ª	2,614	4ª	1,000	6ª	0,657			2ª	3,143	4ª	1,667	6ª	1,00	8ª	0,667		

<b>EMBREAGEM</b>	
Fabricante / Tipo	Valeo 280 / Monodisco a seco, material de atrito orgânico com acionamento hidráulico
Diâmetro do disco (mm)	280 mm

<b>EIXO TRASEIRO</b>	
Tração / Tipo	Tração traseira / Eixo de simples redução
Marca / Modelo	Dana / 267
Relação de redução	4,10 : 1

<b>SUSPENSÕES</b>	
Dianteira / Modelo	Suspensão mecânica independente tipo duplo A, com barra estabilizadora e barras de torção longitudinais, com barra estabilizadora e amortecedores telescópicos hidráulicos de dupla ação.
Traseira	Suspensão mecânica com mola parabólica simples estágio assimétrica de duplo estágio, com amortecedor telescópico hidráulico de dupla ação e barra estabilizadora.

<b>CHASSI</b>	
Tipo	Tipo escada com Longarinas planas com perfil "C" e travessas tubulares ou planas rebatadas Dimensões do perfil 174 x 66 x 5 mm.
Material	Aço Fe E 420 / LNE 380

<b>DIREÇÃO</b>	
Marca / Modelo	CAAS
Tipo	Pinhão e cremalheira com assistência hidráulica

<b>FREIOS</b>	
Freio de serviço	A disco nas 4 rodas, com discos ventilados nas rodas dianteiras e maciços nas rodas traseiras, com indicador de baixo nível do fluido de freio e de desgaste de pastilhas ABS - Anti-lock Braking System: Sistema de Freio Antitravamento EBD/EBL - Electronic Brakeforce Distribution: Distribuição eletrônica da força de frenagem, evitando o travando das rodas
Freio de estacionamento	Tambor com acionamento mecânico por cabos, atuando no eixo traseiro
ESP/ESC - Sistema de Controle de Estabilidade	HHC - Hill Hold Control: mantém a pressão nos freios por 2 segundos, auxiliando na partida do veículo. HBA - Hydraulic Brake Assist: aumento da pressão do freio quando o pedal de freio for acionado de forma rápida reduzindo a distância de parada. HFC - Hydraulic Fading Compensation: sistema detecta condição anormal do sistema de freio e aumenta a pressão do circuito até a intervenção do ABS. HRB - Hydraulic Rear Wheel Boost: no caso de uma frenagem de emergência, quando os freios dianteiros já estão em controle de ABS, aumenta a pressão nos freios traseiros, aumentando sua capacidade de manobra. EUC - Extended Understeering Control: no caso de o veículo perder aderência das rodas dianteiras (sair de dianteira), atua intervindo no torque e no freio do veículo, aumentando sua capacidade de manobra. RMI - Roll Movement Intervention: mitiga situações de rolagem perigosa durante a condução altamente dinâmica. ROM - Roll Over Mitigation: mitiga situações de rolagem perigosa durante situações quase estacionárias. TSM - Trailer Sway Mitigation: detecta a presença de um reboque e adapta a estratégia de controle do ESP/ESC de modo a não influenciar negativamente a dinâmica do sistema de reboque veicular. LAC - Adaptive Load Control: estima a distribuição de carga no veículo.

<b>RODAS E PNEUS</b>	
Rodas - Material / Dimensões	Aço / 5" x 16" / Rodagem traseira dupla
Pneus	195/75 R16

<b>VOLUMES DE ABASTECIMENTO (litros)</b>	
Tanque de combustível / Material	90ℓ / Plástico
Tanque de Arla	17ℓ
Motor (cárter)	8,6ℓ (9,3ℓ com troca de filtro)
Caixa de câmbio - Manual / Automático	2,4ℓ / 9,5ℓ (para reposição abastecer 5ℓ)
Sistema de arrefecimento	10,9ℓ

<b>SISTEMA ELÉTRICO</b>	
Bateria	12 V x 100 Ah
Alternador	12V - 210 A

<b>CABINE</b>	
Tipo	Tipo semiavançada, com estrutura em painéis de chapa de aço, fixada ao chassi por coxins elásticos. Tratamento cataforético anticorrosão e aplicação de materiais de isolamento acústico e antiabrasão.
Segurança	Air bag para motorista e passageiro (opcional)

# IVECO



## DAILY 60-180 MANUAL / HI-MATIC

PREP. PARA MOTORHOME

Escolha uma cor da sua preferência:

- Branco Iveco
- Amarelo Florence
- Verde Montreal
- Azul Iveco
- Azul Milano
- Rosé Gold
- Vermelho Modena
- Vermelho Ferrara
- Marrom Verona
- Prata Bari
- Cinza Mônaco
- Preto Vulcano

DIMENSÕES (mm)		CABINE SIMPLES
Distância entre-eixos	A	4.350
Comprimento total	B	7.372
Largura da cabine - Com retrovisores	M	2.697
Largura da cabine - Sem retrovisores	N	2.052
Altura da cabine	D	2.337
Altura chassi ao solo	J	877
Ângulo de entrada	G	23°
Ângulo de saída	H	11°
Balanço dianteiro	C	1.048
Balanço traseiro	F	1.885
Bitola eixo dianteiro	R	1.741
Bitola eixo traseiro	S	1.663
Raio de giro - Entre paredes	-	7.759
Raio de giro - Entre pneus	-	7.433
Vão livre dianteiro	K	241
Vão livre traseiro	L	166
Espessura das longarinas - Externo	T	864
Distância do centro do eixo dianteiro até o frontal da carroceria	E	1.410
Largura veículo na parte traseira	U	2.158
CAPACIDADE DE CARGA (HOMOLOGADA) / PESOS (kg)		
CAPACIDADE DE CARGA (HOMOLOGADA)		
Eixo dianteiro		1.820
Eixo traseiro		4.130
Total		5.950
Capacidade de carga - Manual / Automático		3.590
Capacidade Máxima de Tração (CMT)		8.800
Peso Bruto Total (PBT)		5.950
PESOS EM ORDEM DE MARCHA		
Eixo dianteiro - Manual / Automático		1.540
Eixo traseiro - Manual / Automático		820
Total - Manual / Automático		2.360
DESEMPENHO (CÁLCULO TEÓRICO COM PBT TÉCNICO / LEGAL)		
Relação de redução do eixo traseiro		4,88 : 1
Velocidade máxima no plano		Limitada eletronicamente a 128 km/h

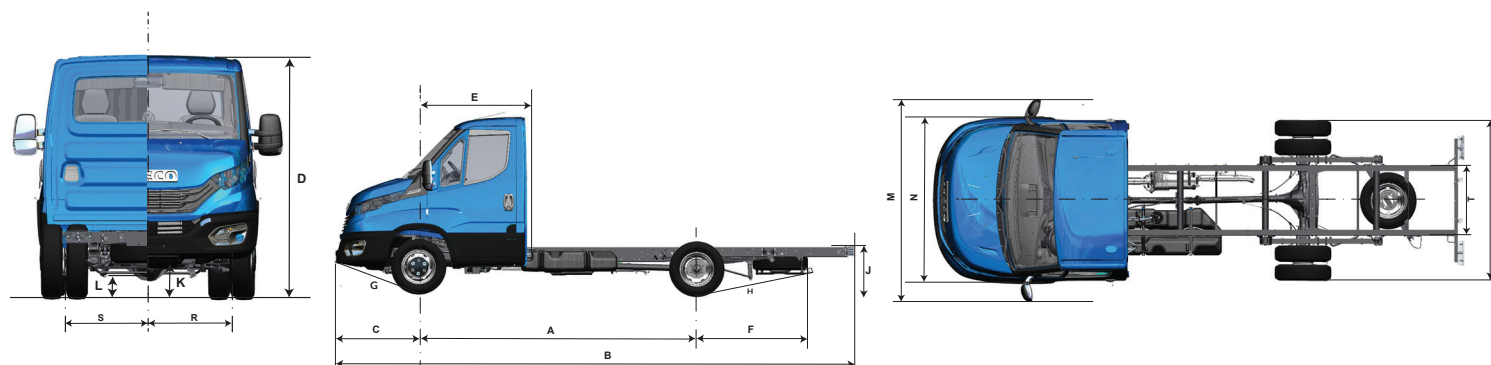

## DAILY 60-180 MANUAL / HI-MATIC - MOTORHOME

MOTOR																		
Fabricante / Modelo	FPT / F1C Max																	
Alimentação / Injeção	Turbo-intercooler / Injeção eletrônica Common Rail																	
Nº de cilindros / Cilindrada	4 cilindros em linha / 2.998 cm <sup>3</sup>																	
Potência máxima	180 cv @ 3.500 rpm																	
Torque máximo	430 Nm @ 1.600 - 2.900 rpm																	
Faixa de rotação econômica	1.500 a 2.400 rpm																	
Norma de emissões / Tecnologia	PROCONVE P8 (Euro VI) / EGR e SCR																	
TRANSMISSÃO																		
Marca / Modelo - Manual / Automático	ZF 6S 480 VO (ZF EL55) / ZF 8HP																	
Acionamento	Manual / Automático																	
Nº de marchas - Manual / Automático	6 sincronizadas à frente e 1 à ré / 8 sincronizadas à frente e 1 a ré																	
Relações de marchas	Manual							Hi-Matic										
	1ª	5,070	3ª	1,524	5ª	0,770	Ré	4,823	1ª	4,714	3ª	2,106	5ª	1,285	7ª	0,839	Ré	3,317
	2ª	2,614	4ª	1,000	6ª	0,657			2ª	3,143	4ª	1,667	6ª	1,00	8ª	0,667		
EMBREAGEM																		
Fabricante / Tipo	Valeo 280 / Monodisco a seco, material de atrito orgânico com acionamento hidráulico																	
Diâmetro do disco (mm)	280 mm																	
EIXO TRASEIRO																		
Tração / Tipo	Tração traseira / Eixo de simples redução																	
Marca / Modelo	Dana / 286																	
Relação de redução	4,88 : 1																	
SUSPENSÕES																		
Dianteira / Modelo	Suspensão mecânica independente tipo duplo A, com barra estabilizadora, barras de torção longitudinais e amortecedores telescópicos hidráulicos de dupla ação.																	
Traseira	Suspensão mecânica com mola parabólica simples estágio assimétrica de duplo estágio, com amortecedor telescópico hidráulico de dupla ação e barra estabilizadora																	
CHASSI																		
Tipo	Tipo escada com Longarinas planas com perfil "C" e travessas tubulares ou planas rebitadas																	
Material	Aço Fe E 420 / LNE 380																	
Dimensões do perfil	174 x 66 x 5 mm																	
DIREÇÃO																		
Marca / Modelo	CAAS																	
Tipo	Pinhão e cremalheira com assistência hidráulica																	
FREIOS																		
Freio de serviço	A disco nas 4 rodas, com discos ventilados nas rodas dianteiras e maciços nas rodas traseiras, com indicador de baixo nível do fluido de freio e de desgaste de pastilhas ABS - Anti-lock Braking System: Sistema de Freio Antitravamento EBD/EBL - Electronic Brakeforce Distribution: Distribuição eletrônica da força de frenagem, evitando o travando das rodas.																	
Freio de estacionamento	Tambor com acionamento mecânico por cabos atuando no eixo traseiro																	
ESP/ESC – Sistema de Controle de Estabilidade	HHC – Hill Hold Control: mantém a pressão nos freios por 2 segundos, auxiliando na partida do veículo. HBA – Hydraulic Brake Assist: aumento da pressão do freio quando o pedal de freio for acionado de forma rápida reduzindo a distância de parada. HFC – Hydraulic Fading Compensation: sistema detecta condição anormal do sistema de freio e aumenta a pressão do circuito até a intervenção do ABS. HRB – Hydraulic Rear Wheel Boost: no caso de uma frenagem de emergência, quando os freios dianteiros já estão em controle de ABS, aumenta a pressão nos freios traseiros, aumentando sua capacidade de manobra. EUC – Extended Understeering Control: no caso de o veículo perder aderência das rodas dianteiras (sair de dianteira), atua intervindo no torque e no freio do veículo, aumentando sua capacidade de manobra. RMI – Roll Movement Intervention: mitiga situações de rolagem perigosa durante a condução altamente dinâmica. ROM – Roll Over Mitigation: mitiga situações de rolagem perigosa durante situações quase estacionárias. TSM – Trailer Sway Mitigation: detecta a presença de um reboque e adapta a estratégia de controle do ESP/ESC de modo a não influenciar negativamente a dinâmica do sistema de reboque veicular. LAC – Adaptive Load Control: estima a distribuição de carga no veículo.																	
RODAS E PNEUS																		
Rodas - Material / Dimensões	Aço / 6" x 16" / Rodagem traseira dupla																	
Pneus	225/75 R16																	
VOLUMES DE ABASTECIMENTO (litros)																		
Tanque de combustível	90 ℓ / Plástico																	
Tanque de Arla	17 ℓ																	
Motor (cárter)	8,6 ℓ (9,3 ℓ com troca de filtro)																	
Caixa de câmbio - Manual / Automático	2,4 ℓ / 9,5 ℓ (para reposição abastecer 5 ℓ)																	
Sistema de arrefecimento	10,9 ℓ																	
SISTEMA ELÉTRICO																		
Bateria	12 V x 100 Ah																	
Alternador	12V - 210 A																	
CABINE																		
Tipo	Tipo semiavançada, com estrutura em painéis de chapa de aço, fixada ao chassi por coxins elásticos. Tratamento cataforético anticorrosão e aplicação de materiais de isolamento acústico e antiabrasão.																	
Segurança	Air bag para motorista e passageiro (opcional)																	



# DAILY 65-180 MANUAL / HI-MATIC

Escolha uma cor da sua preferência:  Branco Iveco  Amarelo Florence  Verde Montreal  Azul Iveco  Azul Milano  Rosé Gold  
 Vermelho Modena  Vermelho Ferrara  Marrom Verona  Prata Bari  Cinza Mônaco  Preto Vulcano

DIMENSÕES (mm)		CABINE SIMPLES		CABINE DUPLA	
Distância entre-eixos	A		<b>4.350</b>		
Comprimento total	B		7.372		
Largura da cabine - Com retrovisores	M		2.697		
Largura da cabine - Sem retrovisores	N		2.052		
Altura da cabine	D	2.328		2.295	
Altura chassi ao solo	J	867		849	
Ângulo de entrada	G		21°		
Ângulo de saída	H		13°		
Balanço dianteiro	C		1.048		
Balanço traseiro	F		1.885		
Bitola eixo dianteiro	R		1.741		
Bitola eixo traseiro	S		1.663		
Raio de giro - Entre paredes	-		7.759		
Raio de giro - Entre pneus	-		7.433		
Vão livre dianteiro	K		200		
Vão livre traseiro	L		147		
Espessura das longarinas - Externo	T		864		
Distância do centro do eixo dianteiro até o frontal da carroceria	E	1.410		2.160	
Largura veículo na parte traseira	U		2.158		
<b>CAPACIDADE DE CARGA (HOMOLOGADA) / PESOS (kg)</b>					
<b>CAPACIDADE DE CARGA (HOMOLOGADA)</b>					
Eixo dianteiro			1.900		
Eixo traseiro			4.600		
Total			6.500		
Capacidade de carga - Manual / Automático		4.090 / 4.060		3.930 / 3.900	
Capacidade Máxima de Tração (CMT)			8.800		
Peso Bruto Total (PBT)			6.500		
<b>PESOS EM ORDEM DE MARCHA</b>					
Eixo dianteiro - Manual / Automático		1.550 / 1.570		1.630 / 1.670	
Eixo traseiro - Manual / Automático		860 / 870		940 / 930	
Total - Manual / Automático		2.410 / 2.440		2.570 / 2.600	
<b>DESEMPENHO (CÁLCULO TEÓRICO COM PBT TÉCNICO / LEGAL)</b>					
Relação de redução do eixo traseiro			4,63 : 1		
Capacidade de rampa - Manual / Automático			40% / 41%		
Partida em rampa - Manual / Automático			22% / 41%		
Velocidade máxima no plano			Limitada eletronicamente a 128 km/h		

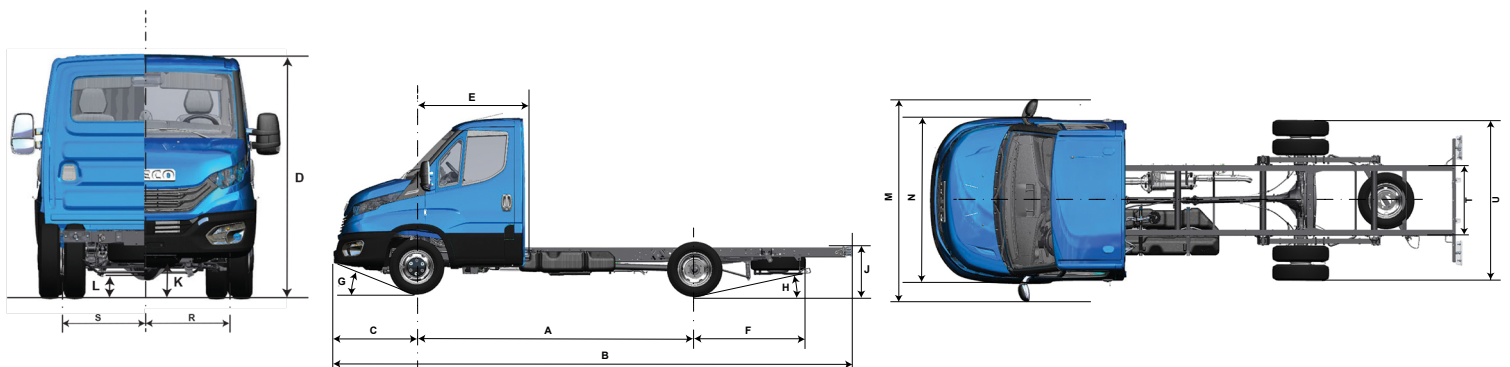

# DAILY 65-180 MANUAL / HI-MATIC

MOTOR																		
Fabricante / Modelo	FPT / F1C Max																	
Alimentação / Injeção	Turbo-intercooler / Injeção eletrônica Common Rail																	
Nº de cilindros / Cilindrada	4 cilindros em linha / 2.998 cm <sup>3</sup>																	
Potência máxima	180 cv @ 3.500 rpm																	
Torque máximo	430 Nm @ 1.600 - 2.900 rpm																	
Faixa de rotação econômica	1.500 a 2.400 rpm																	
Norma de emissões / Tecnologia	PROCONVE P8 (Euro VI) / EGR e SCR																	
TRANSMISSÃO																		
Marca / Modelo - Manual / Automático	ZF 6S 480 VO (ZF EL55) / ZF 8HP																	
Acionamento	Manual / Automático																	
Nº de marchas - Manual / Automático	6 sincronizadas à frente e 1 à ré / 8 sincronizadas à frente e 1 a ré																	
Relações de marchas	Manual								Hi-Matic									
	1ª	5,070	3ª	1,524	5ª	0,770	Ré	4,823	1ª	4,714	3ª	2,106	5ª	1,285	7ª	0,839	Ré	3,317
	2ª	2,614	4ª	1,000	6ª	0,657			2ª	3,143	4ª	1,667	6ª	1,00	8ª	0,667		
EMBREAGEM																		
Fabricante / Tipo	Valeo 280 / Monodisco a seco, material de atrito orgânico com acionamento hidráulico																	
Diâmetro do disco (mm)	280 mm																	
EIXO TRASEIRO																		
Tração / Tipo	Tração traseira / Eixo de simples redução																	
Marca / Modelo	Dana / 286																	
Relação de redução	4,63 : 1																	
SUSPENSÕES																		
Dianteira / Modelo	Suspensão mecânica independente tipo duplo A, com barra estabilizadora, barras de torção longitudinais e amortecedores telescópicos hidráulicos de dupla ação																	
Traseira	Suspensão mecânica com mola parabólica simples estágio assimétrica de duplo estágio, com amortecedor telescópico hidráulico de dupla ação e barra estabilizadora																	
CHASSI																		
Tipo	Tipo escada com Longarinas planas com perfil "C" e travessas tubulares ou planas rebatidas Dimensões do perfil 174 x 66 x 5 mm.																	
Material	Aço Fe E 420 / LNE 380																	
DIREÇÃO																		
Marca / Modelo	CAAS																	
Tipo	Pinhão e cremalheira com assistência hidráulica																	
FREIOS																		
Freio de serviço	A disco nas 4 rodas, com discos ventilados nas rodas dianteiras e maciços nas rodas traseiras, com indicador de baixo nível do fluido de freio e de desgaste de pastilhas. ABS - Anti-lock Braking System: Sistema de Freio Antitravamento EBD/EBL - Electronic Brakeforce Distribution: Distribuição eletrônica da força de frenagem, evitando o travando das rodas																	
Freio de estacionamento	Tambor com acionamento mecânico por cabos, atuando no eixo traseiro																	
ESP/ESC – Sistema de Controle de Estabilidade	HHC – Hill Hold Control: mantém a pressão nos freios por 2 segundos, auxiliando na partida do veículo. HBA – Hydraulic Brake Assist: aumento da pressão do freio quando o pedal de freio for acionado de forma rápida reduzindo a distância de parada. HFC – Hydraulic Fading Compensation: sistema detecta condição anormal do sistema de freio e aumenta a pressão do circuito até a intervenção do ABS. HRB – Hydraulic Rear Wheel Boost: no caso de uma frenagem de emergência, quando os freios dianteiros já estão em controle de ABS, aumenta a pressão nos freios traseiros, aumentando sua capacidade de manobra. EUC – Extended Understeering Control: no caso de o veículo perder aderência das rodas dianteiras (sair de dianteira), atua intervindo no torque e no freio do veículo, aumentando sua capacidade de manobra. RMI – Roll Movement Intervention: mitiga situações de rolagem perigosa durante a condução altamente dinâmica. ROM – Roll Over Mitigation: mitiga situações de rolagem perigosa durante situações quase estacionárias. TSM – Trailer Sway Mitigation: detecta a presença de um reboque e adapta a estratégia de controle do ESP/ESC de modo a não influenciar negativamente a dinâmica do sistema de reboque veicular. LAC – Adaptive Load Control: estima a distribuição de carga no veículo.																	
RODAS E PNEUS																		
Rodas - Material / Dimensões	Aço / 6" x 16" / Rodagem traseira dupla																	
Pneus	225/75 R16																	
VOLUMES DE ABASTECIMENTO (litros)																		
Tanque de combustível / Material	90 ℓ / Plástico																	
Tanque de Arla	17 ℓ																	
Motor (cárter)	8,6 ℓ (9,3 ℓ com troca de filtro)																	
Caixa de câmbio - Manual / Automático	2,4 ℓ / 9,5 ℓ (para reposição abastecer 5 ℓ)																	
Sistema de arrefecimento	10,9 ℓ																	
SISTEMA ELÉTRICO																		
Bateria	12 V x 100 Ah																	
Alternador	12V - 210 Ah																	
CABINE																		
Tipo	Tipo semiavançada, com estrutura em painéis de chapa de aço, fixada ao chassi por coxins elásticos. Tratamento cataforético anticorrosão e aplicação de materiais de isolamento acústico e antiabrasão.																	
Segurança	Air bag para motorista e passageiro (opcional)																	



# DAILY 70-180 MANUAL / HI-MATIC

PREP. PARA MOTORHOME

Escolha uma cor da sua preferência:  Branco Iveco  Amarelo Florence  Verde Montreal  Azul Iveco  Azul Milano  Rosé Gold  
 Vermelho Modena  Vermelho Ferrara  Marrom Verona  Prata Bari  Cinza Mônaco  Preto Vulcano

DIMENSÕES (mm)		CABINE SIMPLES
Distância entre-eixos	A	4.350
Comprimento total	B	7.372
Largura da cabine - Com retrovisores	M	2.697
Largura da cabine - Sem retrovisores	N	2.052
Altura da cabine	D	2.337
Altura chassi ao solo	J	877
Ângulo de entrada	G	21°
Ângulo de saída	H	10°
Balanço dianteiro	C	1.048
Balanço traseiro	F	1.885
Bitola eixo dianteiro	R	1.741
Bitola eixo traseiro	S	1.663
Raio de giro - Entre paredes	-	7.759
Raio de giro - Entre pneus	-	7.433
Vão livre dianteiro	K	241
Vão livre traseiro	L	166
Espessura das longarinas - Externo	T	864
Distância do centro do eixo dianteiro até o frontal da carroceria	E	1.410
Largura veículo na parte traseira	U	2.158
<b>CAPACIDADE DE CARGA (HOMOLOGADA) / PESOS (kg)</b>		
<b>CAPACIDADE DE CARGA (HOMOLOGADA)</b>		
Eixo dianteiro		2.200
Eixo traseiro		4.800
Total		7.000
Capacidade de carga - Manual / Automático		4.640 / 4.615
Capacidade Máxima de Tração (CMT)		8.800
Peso Bruto Total (PBT)		7.000
<b>PESOS EM ORDEM DE MARCHA</b>		
Eixo dianteiro - Manual / Automático		1.540 / 1.550
Eixo traseiro - Manual / Automático		820 / 835
Total - Manual / Automático		2.360 / 2.385
<b>DESEMPENHO (CÁLCULO TEÓRICO COM PBT TÉCNICO / LEGAL)</b>		
Relação de redução do eixo traseiro		4,88 : 1
Velocidade máxima no plano		Limitada eletronicamente a 128 km/h

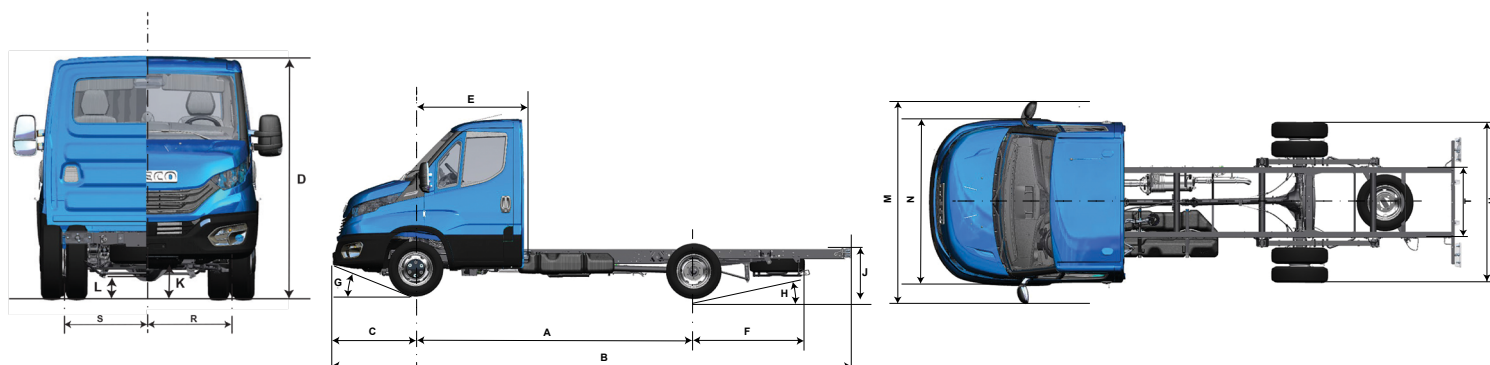

# DAILY 70-180 MANUAL / HI-MATIC - MOTORHOME

MOTOR																		
Fabricante / Modelo	FPT / F1C Max																	
Alimentação / Injeção	Turbo-intercooler / Injeção eletrônica Common Rail																	
Nº de cilindros / Cilindrada	4 cilindros em linha / 2.998 cm <sup>3</sup>																	
Potência máxima	180 cv @ 3.500 rpm																	
Torque máximo	430 Nm @ 1.600 - 2.900 rpm																	
Faixa de rotação econômica	1.500 a 2.400 rpm																	
Norma de emissões / Tecnologia	PROCONVE P8 (Euro VI) / EGR e SCR																	
TRANSMISSÃO																		
Marca / Modelo - Manual / Automático	ZF 6S 480 VO (ZF EL55) / ZF 8HP																	
Acionamento	Manual / Automático																	
Nº de marchas - Manual / Automático	6 sincronizadas à frente e 1 à ré / 8 sincronizadas à frente e 1 a ré																	
Relações de marchas	Manual							Hi-Matic										
	1ª	5,070	3ª	1,524	5ª	0,770	Ré	4,823	1ª	4,714	3ª	2,106	5ª	1,285	7ª	0,839	Ré	3,317
	2ª	2,614	4ª	1,000	6ª	0,657			2ª	3,143	4ª	1,667	6ª	1,00	8ª	0,667		
EMBREAGEM																		
Fabricante / Tipo	Valeo 280 / Monodisco a seco, material de atrito orgânico com acionamento hidráulico																	
Diâmetro do disco (mm)	280 mm																	
EIXO TRASEIRO																		
Tração / Tipo	Tração traseira / Eixo de simples redução																	
Marca / Modelo	Dana / 286																	
Relação de redução	4,88 : 1																	
SUSPENSÕES																		
Dianteira / Modelo	Suspensão mecânica independente tipo duplo A, com barra estabilizadora e barras de torção longitudinais, com barra estabilizadora e amortecedores telescópicos hidráulicos de dupla ação.																	
Traseira	Suspensão mecânica com mola parabólica simples estágio assimétrica de duplo estágio, com amortecedor telescópico hidráulico de dupla ação e barra estabilizadora																	
CHASSI																		
Tipo	Tipo escada com Longarinas planas com perfil "C" e travessas tubulares ou planas rebitadas																	
Material	Dimensões do perfil 174 x 66 x 5 mm																	
	Aço Fe E 420 / LNE 380																	
DIREÇÃO																		
Marca / Modelo	CAAS																	
Tipo	Pinhão e cremalheira com assistência hidráulica																	
FREIOS																		
Freio de serviço	A disco nas 4 rodas, com discos ventilados nas rodas dianteiras e maciços nas rodas traseiras, com indicador de baixo nível do fluido de freio e de desgaste de pastilhas ABS - Anti-lock Braking System: Sistema de Freio Antitravamento EBD/EBL - Electronic Brakeforce Distribution: Distribuição eletrônica da força de frenagem, evitando o travando das rodas.																	
Freio de estacionamento	Tambor com acionamento mecânico por cabos atuando no eixo traseiro																	
ESP/ESC – Sistema de Controle de Estabilidade	HHC – Hill Hold Control: mantém a pressão nos freios por 2 segundos, auxiliando na partida do veículo. HBA – Hydraulic Brake Assist: aumento da pressão do freio quando o pedal de freio for acionado de forma rápida reduzindo a distância de parada. HFC – Hydraulic Fading Compensation: sistema detecta condição anormal do sistema de freio e aumenta a pressão do circuito até a intervenção do ABS. HRB – Hydraulic Rear Wheel Boost: no caso de uma frenagem de emergência, quando os freios dianteiros já estão em controle de ABS, aumenta a pressão nos freios traseiros, aumentando sua capacidade de manobra. EUC – Extended Understeering Control: no caso de o veículo perder aderência das rodas dianteiras (sair de dianteira), atua intervindo no torque e no freio do veículo, aumentando sua capacidade de manobra. RMI – Roll Movement Intervention: mitiga situações de rolagem perigosa durante a condução altamente dinâmica. ROM – Roll Over Mitigation: mitiga situações de rolagem perigosa durante situações quase estacionárias. TSM – Trailer Sway Mitigation: detecta a presença de um reboque e adapta a estratégia de controle do ESP/ESC de modo a não influenciar negativamente a dinâmica do sistema de reboque veicular. LAC – Adaptive Load Control: estima a distribuição de carga no veículo.																	
RODAS E PNEUS																		
Rodas - Material / Dimensões	Aço / 6" x 16" / Rodagem traseira dupla																	
Pneus	225/75 R16																	
VOLUMES DE ABASTECIMENTO (litros)																		
Tanque de combustível	90 ℓ / Plástico																	
Tanque de Arla	17 ℓ																	
Motor (cárter)	8,6 ℓ (9,3 ℓ com troca de filtro)																	
Caixa de câmbio - Manual / Automático	2,4 ℓ / 9,5 ℓ (para reposição abastecer 5 ℓ)																	
Sistema de arrefecimento	10,9 ℓ																	
SISTEMA ELÉTRICO																		
Bateria	12 V x 100 Ah																	
Alternador	12V - 210 A																	
CABINE																		
Tipo	Tipo semiavançada, com estrutura em painéis de chapa de aço, fixada ao chassi por coxins elásticos. Tratamento cataforético anticorrosão e aplicação de materiais de isolamento acústico e antiabrasão.																	
Segurança	Air bag para motorista e passageiro (opcional)																	